



CE

ÉBARBEUSE À FONCTIONNEMENT CONTINU à meules indépendantes

Pour meules de 500 mm et de 600 mm de diamètre



Via Villorosi 71 - 20029 Turbigo MI
N° de TVA et code fiscal 11336420150
Tel. +39.0331.899144
Fax +39.0331.890178
info@stefanisrl.it - www.stefanisrl.it

ÉBARBEUSE A FONCTIONNEMENT CONTINU

à meules indépendantes

Pour meules de 500 mm et de 600 mm de diamètre

CONÇUE POUR UNE UTILISATION INDUSTRIELLE ET INTENSIVE DANS LE SECTEUR DE L'ÉBAVURAGE DES COULÉES DE FONTE OU D'ACIER : L'INDÉPENDANCE TOTALE DES DEUX MEULES ABRASIVES OFFRE À L'UTILISATEUR UNE GRANDE FLEXIBILITÉ POUR SON UTILISATION.





Caractéristiques techniques :

- Structure électrosoudée à forte épaisseur, pour garantir la stabilité maximale et l'absence de vibrations
- Deux moteurs indépendants avec une puissance de 4 kW + 4 kW, pour travailler en continu avec la pression maximale de friction 24 heures sur 24 sans aucun problème d'entretien
- Meule abrasive de 500 mm ou de 600 mm de diamètre et vitesse de rotation égale à 33/50/60 m/s selon le modèle choisi
- Composants mécaniques produits et usinés en interne en garantie de la qualité Made in Italy Made in Stefani
- Mandrin porte-meule à cartouche: le système à cartouche permet un remplacement rapide du mandrin à l'occasion de révisions éventuelles
- Brides de verrouillage tournées par le plein et de diamètre supérieur à celui exigé par la norme de référence
- Protections de sécurité en tôle d'acier à haute résistance, équipées d'attaches pour l'aspiration
- Plaque repose pièces largement dimensionnée
- Deux panneaux de commande indépendants avec des boutons marche/arrêt/d'urgence
- Fonction anti-rétablissement, appareil électrique 24 volts et protection magnétothermique
- Conformés aux normes CE

En option:

- Aspirateur monté sur la machine
- Repose pièces réglable en hauteur, pour toujours pouvoir travailler au centre de la meule indépendamment des dimensions de la pièce à usiner

DONNÉES TECHNIQUES ÉBARBEUSE À FONCTIONNEMENT CONTINU SM

MODÈLE	Hp	Kw		 Mètre/seconde	 mm	 Kg
SM50/A	5,5 + 5,5	4 + 4	Triphasé – 50 Hz	33	500X60 f.50	940
SM50/B	5,5 + 5,5	4 + 4	Triphasé – 50 Hz	50	500X60 f.127	950
SM50/C	5,5 + 5,5	4 + 4	Triphasé – 50 Hz	60	500X60 f.127	950
SM60	5,5 + 5,5	4 + 4	Triphasé – 50 Hz	60	600X60 f.127	1000

MESURES D'ENCOMBREMENT ÉBARBEUSE À FONCTIONNEMENT CONTINU À MEULES INDÉPENDANTES

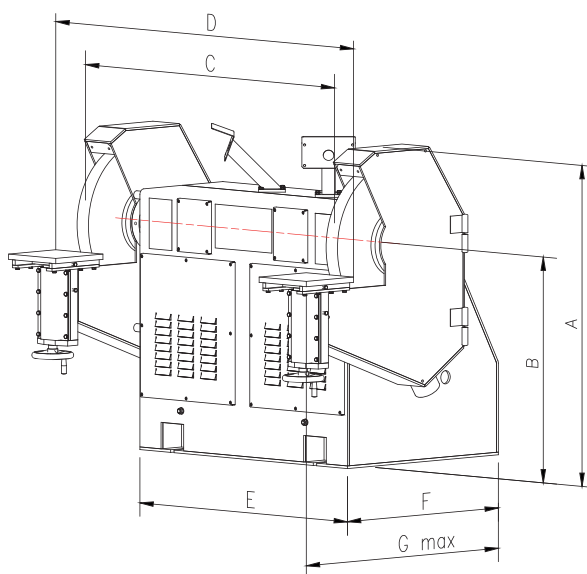

TIPO	A mm	B mm	C mm	D mm	E mm	F mm	G mm
SM50/A	1200	850	1320	1580	1100	800	1280
SM50/B	1200	850	1320	1580	1100	800	1280
SM50/C	1200	850	1320	1580	1100	800	1280
SM60	1250	850	1320	1580	1100	800	1330

Meules abrasives exclues. Les illustrations peuvent comprendre des accessoires optionnels. Stefani S.r.l. se réserve le droit d'apporter des modifications ou des améliorations sans préavis.

