



CE

# ÉBARBEUSE MONOPLACE A FONCTIONNEMENT CONTINU

avec vitesse de coupe constante

Pour meules de 600 mm de diamètre

 **STEFANI** s.r.l.

Via Villorosi 71 - 20029 Turbigo MI

N° de TVA et code fiscal 11336420150

Tel. +39.0331.899144

Fax +39.0331.890178

[info@stefanisrl.it](mailto:info@stefanisrl.it) - [www.stefanisrl.it](http://www.stefanisrl.it)

# ÉBARBEUSE MONOPLACE À FONCTIONNEMENT CONTINU

avec vitesse de coupe constante

Pour meules de  
600 mm de diamètre

CONÇUE POUR UNE UTILISATION INDUSTRIELLE ET INTENSIVE DANS LE SECTEUR DE L'ÉBABURAGE DES COULÉES DE FONTE OU D'ACIER : LA VITESSE D'UTILISATION RESTE CONSTANTE À 63 M/S MÊME SI LE DIAMÈTRE DE LA MEULE CHANGE AVEC L'USURE.





## Caractéristiques techniques:

- Structure électrosoudée à forte épaisseur, pour garantir la stabilité maximale et l'absence de vibrations.
- Moteurs avec une puissance de 4 kW pour travailler en continu avec la pression maximale de friction 24 heures sur 24 sans aucun problème d'entretien.
- Meule abrasive de 600 mm de diamètre et **vitesse de rotation constante égale à 63 m/s, qui permet d'améliorer sensiblement l'efficacité du meulage, en maintenant constant l'effort de coupe et l'usure conséquente de la meule abrasive.**
- Composants mécaniques produits et usinés en interne en garantie de la qualité Made in Italy Made in Stefani
- Mandrin porte-meule à cartouche trempé et cimenté : le système à cartouche permet un remplacement rapide du mandrin à l'occasion de révisions éventuelles.
- Brides de verrouillage tournées par le plein et de diamètre supérieur à celui exigé par la norme de référence, avec 3 secteurs d'équilibrage.
- Protection de sécurité en tôle d'acier à haute résistance, équipée d'attache pour l'aspiration.
- Sécurité extrême pour l'opérateur: **le carter s'abaisse en même temps que le réglage de la surface repose pièce au fur et à mesure que le diamètre de la meule abrasive diminue.**
- Plaque repose pièces largement dimensionnée et équipée de sur-plaques remplaçables.
- Panneau de commande avec boutons marche/arrêt/d'urgence.
- Fonction anti-rétablissement, appareil électrique 24 volts et protection magnétothermique.
- Conforme aux normes CE.

## En option :

- Aspirateur monté sur la machine.

## DONNÉES TECHNIQUES ÉBARBEUSE MONOPLACE

MODÈLE	Hp	Kw				
			Mètre/seconde	mm		
SM60/VE	5,5	4	Triphasé – 50 Hz	63	600X60 f.127	800

## MESURES D'ENCOMBREMENT ÉBARBEUSE MONOPLACE À FONCTIONNEMENT CONTINU

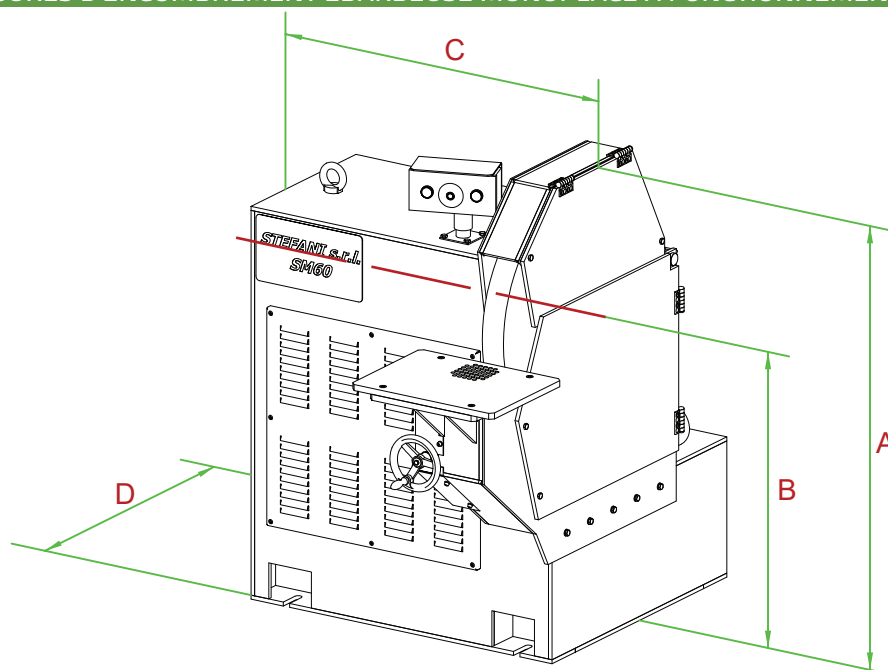

TYPE	A mm	B mm	C mm	D mm
SM60/VE	1200	850	1005	1250

Meules abrasives exclues. Les illustrations peuvent comprendre des accessoires optionnels. Stefani S.r.l. se réserve le droit d'apporter des modifications ou des améliorations sans préavis.

