



TOURETS À MEULER sur table et à colonne

Puissance de 0,5 HP à 5 HP
pour des meules de diamètre
de 150 mm à 400 mm

CONÇUS POUR UNE UTILISATION INDUSTRIELLE,
ILS SONT UTILISÉS POUR DES OPÉRATIONS DE
MEULAGE ET D'ENLÈVEMENT DU MATÉRIAU.

Caractéristiques techniques:

- Corps en fonte, pour garantir la stabilité maximale et l'absence de vibrations
- Composants mécaniques produits et usinés en interne en garantie de la qualité Made in Italy Made in Stefani
- Arbre porte-meule entièrement rectifié et équilibré dynamiquement
- Brides de verrouillage tournées par le plein pour éliminer totalement le risque de vibrations et de diamètre supérieur à celui demandé par la norme de référence
- Protections de sécurité en tôle d'acier à haute résistance, équipées d'attaches pour l'aspiration
- Équipées de boutons marche/arrêt/ d'urgence et fonction anti-rétablissement
- Conformes aux normes CE

En option:

- Colonne en fonte
- Appareil électrique 24 volts (dans les cas non prévus par les normes)
- Aspirateur

Versions spéciales sur demande:

- Vitesse 1400/2800 rpm
- Variateur électronique de vitesse
- Frein moteur
- Saillies de l'arbre augmentées



CE

 **STEFANI** s.r.l.

Via Villorosi 71 - 20029 Turbigo MI
N° de TVA et code fiscal 11336420150
Tel. +39.0331.899144
Fax +39.0331.890178
info@stefanisrl.it - www.stefanisrl.it

TOURETS À MEULER

sur table et à colonne

Puissance de 0,5 HP à 5 HP
pour meules de 150 mm
à 400 mm de diamètre

DONNÉES TECHNIQUES TOURETS À MEULER SM

MODÈLE	Hp	Kw				Kg	
						sur table	à colonne
SM/1T	0,5	0,37	Triphasé – 50 Hz	2800	150x20 f.16	15	35
SM/2T	0,75	0,56	Triphasé – 50 Hz	2800	150x25 f.16	22	46
SM/3T	1	0,75	Triphasé – 50 Hz	2800	200x25 f.20	28	52
SM/4T	1	0,75	Triphasé – 50 Hz	2800	200x25 f.20	33	64
SM/5T	1,5	1,12	Triphasé – 50 Hz	2800	200x30 f.20	38	69
SM/6T	1,5	1,12	Triphasé – 50 Hz	2800	250x30 f.25	56	102
SM/7T	2	1,49	Triphasé – 50 Hz	2800	250x35 f.25	60	106
SM/8T	3	2,24	Triphasé – 50 Hz	1400	300x35 f.30	75	121
SM/9T	3	2,24	Triphasé – 50 Hz	1400	350x40 f.35	90	145
SM/10T	4	2,98	Triphasé – 50 Hz	1400	400x40 f.40	105	160
SM/11T	5	3,73	Triphasé – 50 Hz	1400	400x50 f.40	125	180
SM/1M	0,5	0,37	Monophasé - 50 Hz	2800	150x20 f.16	15	35
SM/2M	0,75	0,56	Monophasé - 50 Hz	2800	150x25 f.16	22	46
SM/3M	1	0,75	Monophasé – 50 Hz	2800	200x25 f.20	28	52
SM/4M	1	0,75	Monophasé – 50 Hz	2800	200x25 f.20	33	64
SM/5M	1,5	1,12	Monophasé – 50 Hz	2800	200x30 f.20	38	69

MESURES D'ENCOMBREMENT TOURETS À MEULER SUR TABLE ET À COLONNE

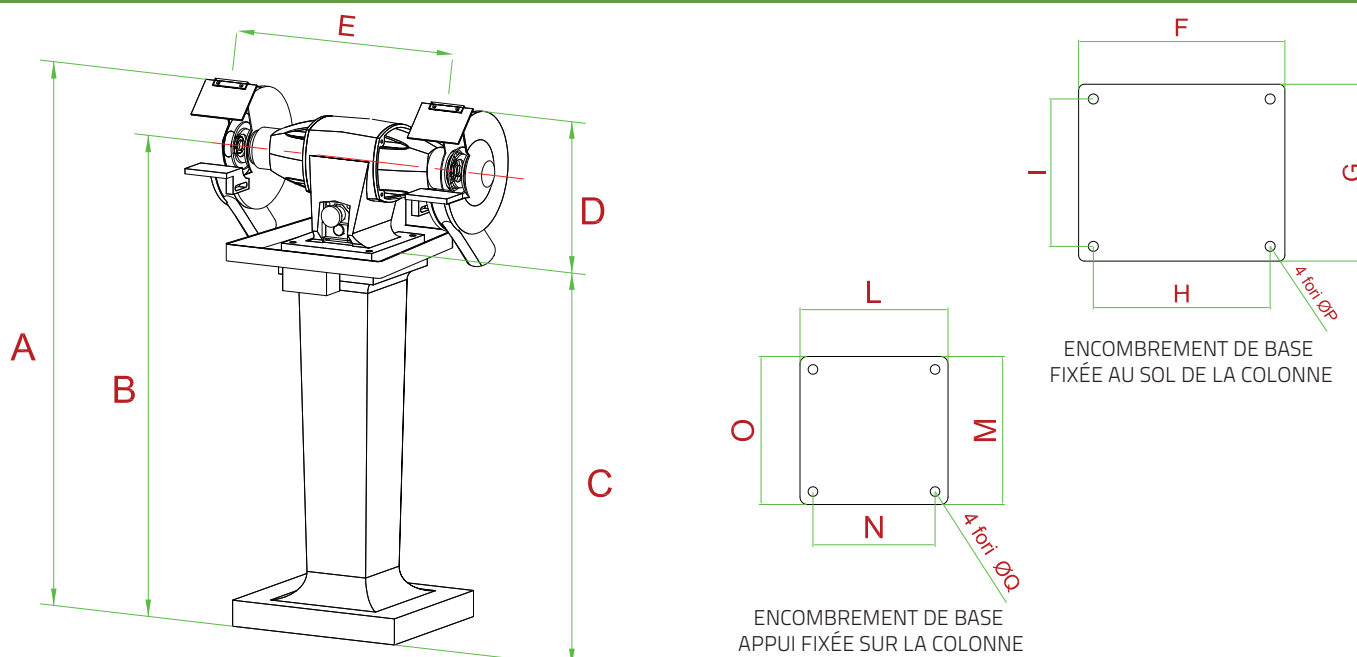

TYPE	PUISSANCE		A mm	B mm	C mm	D mm	E mm	F mm	G mm	H mm	I mm	L mm	M mm	N mm	O mm	ØP mm	ØQ mm
	KW	HP															
SM/1	0,37	0,5	990	885	750	240	330	230	230	190	190	130	130	108	108	14	10
SM/2	0,56	0,75	970	880	715	255	390	300	250	265	205	180	180	155	155	14	10
SM/3	0,75	1	1000	880	715	285	400	300	250	265	205	180	180	155	155	14	10
SM/4	0,75	1	1010	895	710	300	470	350	300	300	250	200	200	165	165	17	12
SM/5	1,12	1,5	1010	895	710	300	480	350	300	300	250	200	200	165	165	17	12
SM/6	1,12	1,5	1050	900	710	340	590	350	350	285	295	210	210	170	170	17	12
SM/7	1,49	2	1050	900	710	340	595	350	350	285	295	210	210	170	170	17	12
SM/8	2,24	3	1105	900	710	395	600	350	350	285	295	210	210	170	170	17	12
SM/9	2,24	3	1110	885	650	460	700	400	390	350	350	260	260	210	210	17	12
SM/10	2,98	4	1110	885	650	460	730	400	390	350	350	260	260	210	210	17	12
SM/11	3,73	5	1110	885	650	460	735	400	390	350	350	260	260	210	210	17	12

Meules abrasives exclues. Les illustrations peuvent comprendre des accessoires optionnels. Stefani S.r.l. se réserve le droit d'apporter des modifications ou des améliorations sans préavis.

