



## TOURETS À MEULER-POLISSEUSES sur table et à colonne

Puissance de 1 HP à 5 HP pour des meules et brosses de 200 mm à 400 mm de diamètre

CONÇUS POUR UNE UTILISATION INDUSTRIELLE, ILS SONT UTILISÉS POUR DES OPÉRATIONS DE MEULAGE ET DE POLISSAGE DU MATÉRIAU.

### Caractéristiques techniques:

- Corps en fonte, pour garantir la stabilité maximale et l'absence de vibrations
- Composants mécaniques produits et usinés en interne en garantie de la qualité Made in Italy Made in Stefani
- Arbre porte-meule entièrement rectifié et équilibré dynamiquement
- Brides de verrouillage tournées par le plein pour éliminer totalement le risque de vibrations et de diamètre supérieur à celui demandé par la norme de référence
- Protections de sécurité en tôle d'acier à haute résistance, équipées d'attaches pour l'aspiration
- Équipées de boutons marche/arrêt/d'urgence et fonction anti-rétablissement
- Conformes aux normes CE

### En option:

- Colonne en fonte
- Appareil électrique 24 volts (dans les cas non prévus par les normes)
- Aspirateur

### Versions spéciales sur demande:

- Vitesse 1400/2800 rpm
- Variateur électronique de vitesse
- Frein moteur
- Saillies de l'arbre augmentées

CE

**STEFANI** s.r.l.





Via Villorosi 71 - 20029 Turbigo MI  
N° de TVA et code fiscal 11336420150  
Tel. +39.0331.899144  
Fax +39.0331.890178  
[info@stefanisrl.it](mailto:info@stefanisrl.it) - [www.stefanisrl.it](http://www.stefanisrl.it)

# TOURETS À MEULER POLISSEUSES

sur table et à colonne

Puissance de 1 HP à 5 HP  
pour meules et brosses de  
200 mm à 400 mm de diamètre

## DONNÉES TECHNIQUES TOURETS À MEULER POLISSEUSES SP

MODÈLE	Hp	Kw		 rpm	 mm	 mm	 Kg	
							sur table	à colonne
SP/3T	1	0,75	Triphasé – 50 Hz	2800	200x25 f.20	200x25 f.20	30	54
SP/4T	1	0,75	Triphasé – 50 Hz	2800	200x25 f.20	200x25 f.20	35	66
SP/5T	1,5	1,12	Triphasé – 50 Hz	2800	200x30 f.20	200x30 f.20	40	71
SP/6T	1,5	1,12	Triphasé – 50 Hz	2800	250x30 f.25	250x30 f.25	58	104
SP/7T	2	1,49	Triphasé – 50 Hz	2800	250x35 f.25	250x35 f.25	63	109
SP/8T	3	2,24	Triphasé – 50 Hz	1400	300x35 f.30	300x30 f.25	78	124
SP/9T	3	2,24	Triphasé – 50 Hz	1400	350x40 f.35	300x35 f.25	93	148
SP/10T	4	2,98	Triphasé – 50 Hz	1400	400x40 f.40	300x40 f.25	108	163
SP/11T	5	3,73	Triphasé – 50 Hz	1400	400x50 f.40	400x40 f.25	129	184

SP/3M	1	0,75	Monophasé – 50 Hz	2800	200x25 f.20	200x25 f.20	30	54
SP/4M	1	0,75	Monophasé – 50 Hz	2800	200x25 f.20	200x25 f.20	35	66
SP/5M	1,5	1,12	Monophasé – 50 Hz	2800	200x25 f.20	200x30 f.20	40	71

## MESURES D'ENCOMBREMENT TOURETS À MEULER POLISSEUSES SUR TABLE ET À COLONNE

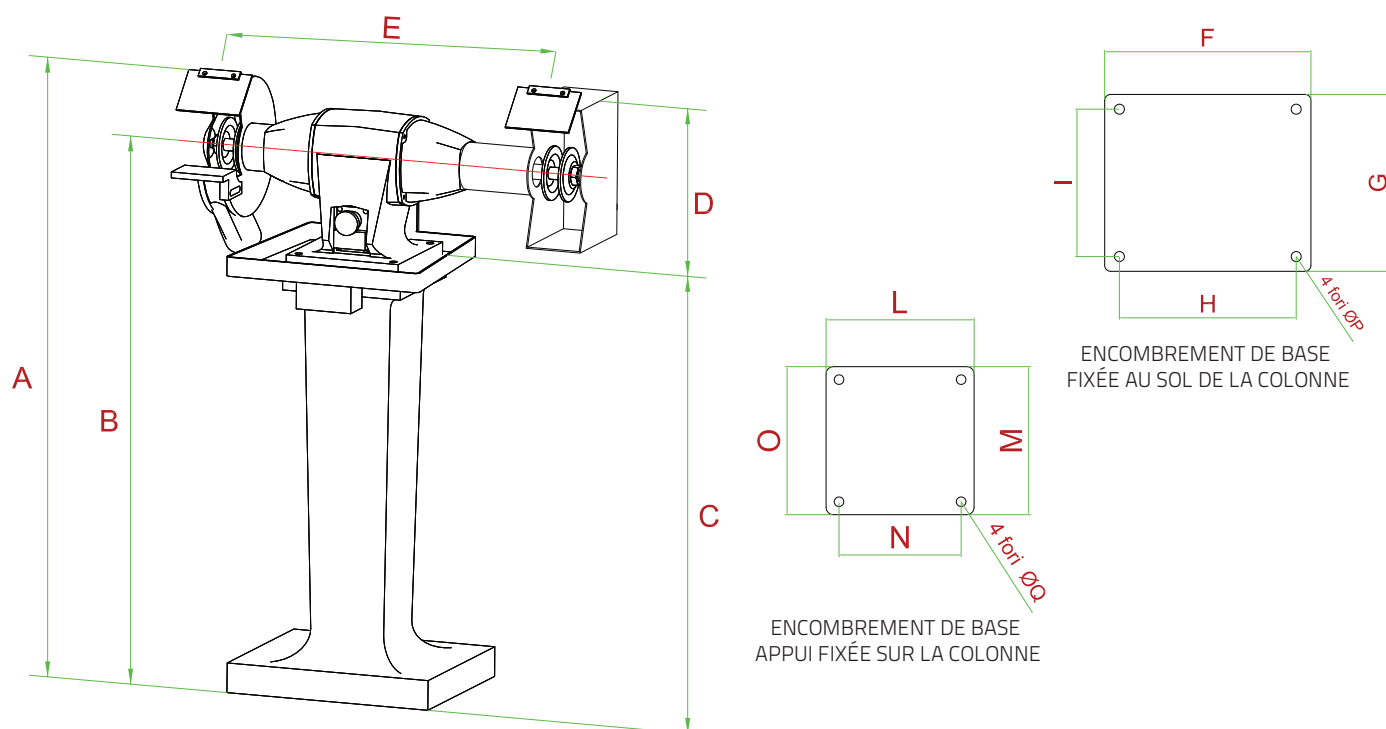

TYPE	PUISSANCE		A mm	B mm	C mm	D mm	E mm	F mm	G mm	H mm	I mm	L mm	M mm	N mm	O mm	ØP mm	ØQ mm
	KW	HP															
SP/3	0,75	1	1000	880	715	285	500	300	250	265	205	180	180	155	155	14	10
SP/4	0,75	1	1010	895	710	300	570	350	300	300	250	200	200	165	165	17	12
SP/5	1,12	1,5	1010	895	710	300	580	350	300	300	250	200	200	165	165	17	12
SP/6	1,12	1,5	1050	900	710	340	720	350	350	285	295	210	210	170	170	17	12
SP/7	1,49	2	1050	900	710	340	725	350	350	285	295	210	210	170	170	17	12
SP/8	2,24	3	1105	900	710	395	730	350	350	285	295	210	210	170	170	17	12
SP/9	2,24	3	1110	885	650	460	850	400	390	350	350	260	260	210	210	17	12
SP/10	2,98	4	1110	885	650	460	870	400	390	350	350	260	260	210	210	17	12
SP/11	3,73	5	1110	885	650	460	875	400	390	350	350	260	260	210	210	17	12

Meules abrasives et brosses exclues. Les illustrations peuvent comprendre des accessoires optionnels. Stefani S.r.l. se réserve le droit d'apporter des modifications ou des améliorations sans préavis.

